

15"-380mm | 1 + 1Ω | 7.000W Max

- Per competizioni SPL
- Bobina da 75 mm con supporto in alluminio
- Avvolgimento in filo di alluminio piatto
- Potenza massima di "Burp" : 2 x 3500 W
- Massima escursione meccanica: +- 35 mm
- Traferro totalmente ventilato
- Doppi centratori a trame incrociate in NOMEX ®
- Innovativa sospensione ad alta escursione
- Esclusiva membrana extra rigida in multifibra
- Esclusivi morsetti di connessione in ottone dorato per cavi fino ad AWG1



Specifiche generali

Diametro nominale	15"-380mm
Impedenza nominale	1 + 1 Ω
Potenza musicale	7.000 W
Potenza nominale AES	500+500 W
Sensibilità (1W/1m)	90,5 dB
Bobina mobile	75 mm
Diametro di gola	-
Accessori opzionali	-
Accessori a corredo	-
Codice ricambio	RCSW7115

Parametri T/S

Re	1,78 Ω
Fs	45,90 Hz
Qms	8,34
Qes	0,46
Qts	0,44
Mms	357,99 g
Cms	0,03 mm/N
BxL	19,96 Wb/m
D	325 mm
Vas	32,43 dm ³
Xmax	22,20 mm
η0	0,66 %
Le	1,18 mH
Parametri rilevati con bobine in serie	

Dimensioni e pesi

Diametro esterno	388 mm
Profondità sotto flangia	203 mm
Spessore flangia	36 mm
Foro pannello	350 mm
Foro pannello posteriore	-
Numero fori di fissaggio	8
Diametro fori di fissaggio	6,5 mm
Diametro pos fori di fissaggio	368 mm
Volume occupato dallo speaker	-
Peso con imballo singolo	19,60 Kg
Dimensioni imballo singolo	-
Numero pezzi imballo master	1 Pz

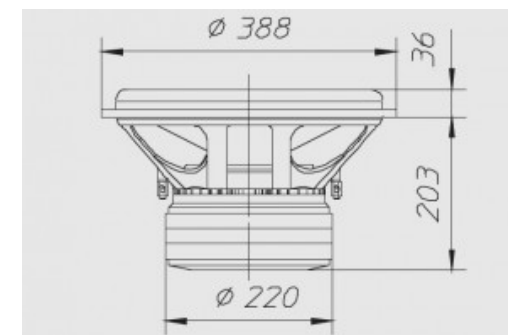

Materiali

Tipo cestello	Alluminio
Tipo magneti	Ferrite
Tipo membrana	Fibra di cellulosa rinforzata
Profilo della membrana	Dritto
Tipo sospensione	Poliuretano
Tipo centratore	Nomex

Tipo former	Alluminio
Tipo avvolgimento	Alluminio piatto
Tipo connessioni	Morsetto a vite
Altezza avvolgimento	-
Altezza traferro	15
Caratteristiche costruttive	-

Grafici

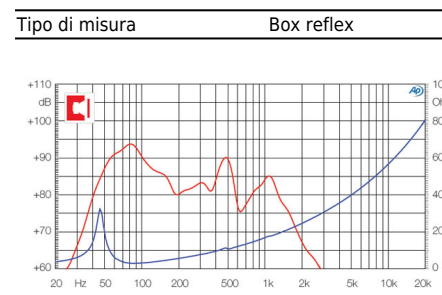

Applicazioni

Range freq di utilizzo	25-200 Hz
Tipo di utilizzo	Competizioni Car SPL
Freq di crossover consigliata	-
Tipo di carico consigliato	Bass Reflex
Volume consigliato chiuso	-
Volume consigliato reflex	75 dm ³
Freq accordo raccomandata	39 Hz
Link progetto	-